

SCHERMI PER PROIEZIONE ORION

su treppiede, con sistema di eliminazione effetto keystone

Schermi portatili di grande stabilità e robustezza realizzati con tela Soft Matt White che garantisce la planarità dello schermo aperto ed il suo riavvolgimento senza pieghe; stabile treppiede ripiegabile; maniglia in robusto abs studiata per il trasporto equilibrato dello schermo chiuso. Adatto per le proiezioni in aule didattiche, sale riunioni di dimensioni contenute, è frequentemente utilizzato per il noleggio. Le migliori proiezioni si ottengono in sale oscurate anche se il retro nero della tela attenua notevolmente disturbi di luce ambientale.

Caratteristiche tecniche

- **Schermi** realizzati con tela da proiezione SOFT MATT WHITE
- **Custodia in acciaio spessore 2 mm** a sezione esagonale cm 7x7, robustissima, risbordata, verniciata a polveri epossidiche in colore **nero lucido**, staccabile dal trespolo; testate di chiusura della custodia in robusto ABS
- **Robusto treppiede in acciaio verniciato nero**, rotazione a 360° per l'ottimale collocazione nel minor spazio disponibile, completo di piedini in moplen antisdrucchiolo, tubo di sostegno a sezione rotonda, con fori a cm 75, 80,5, 88,5, 109,5 e 120 per il posizionamento del telo all'altezza desiderata
- **Inclinazione del telo** a più posizioni per l'eliminazione dell'effetto Keystone

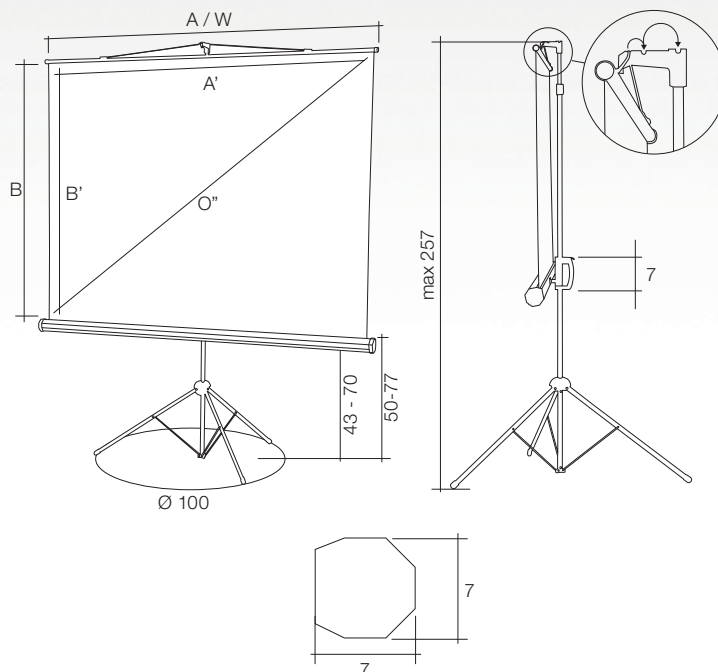

Sotto: sistema di inclinazione del telo di proiezione anti-keystone; maniglia con rilascio a scatto per alzare ed abbassare il telo



CODICE	NOME SCHERMO	FORMATO	DIMENSIONI (AxB)	UTILE DI PROIEZIONE (A'xB'/O'')	IMBALLO	PESO NETTO	PESO LORDO
012601	ORION 150	1:1	150x150	150x150/83"	170x22,5x15	9	11
012801	ORION 180	1:1	180x180	180x180/100"	201x22,5x15	10	12

Dimensioni espresse in cm, pesi espressi in kg, diagonali espresse in pollici (")